

en línea con la normativa europea ErP 2009/125/EC (ex EuP) para 2013 y 2015



CALEFACCIÓN, ACONDICIONAMIENTO, REFRIGERACIÓN

Gracias a la avanzada tecnología empleada, al **motor sincro de imanes permanentes**, y al **variador de frecuencia**, la nueva gama de circuladoras **EVOTRON** asegura alta eficiencia en todas las aplicaciones, e importantes beneficios en términos de ahorro de energía. Por este motivo, la nueva serie de circuladoras **EVOTRON** pertenece a la clase de eficiencia energética A. La bomba incorpora un dispositivo electrónico que detecta las variaciones requeridas por el sistema y adapta automáticamente el rendimiento de la circuladora, asegurando la máxima eficiencia con un mínimo consumo de energía.

Funcionamiento sencillo. Panel de control intuitivo de fácil comprensión que muestra la configuración seleccionada en cada momento.

Optimización del consumo energético durante la noche (Función SMART SLEEP).

Se suministra con un conector especial que permite una conexión eléctrica rápida y sencilla durante la instalación.

Se suministra con un **kit de aislamiento** que contribuye de manera significativa a reducir las pérdidas por dispersión de calor.

Rango de funcionamiento: de 0,4 a 4,2 m³/h con alturas de elevación de hasta 8 mt

Rango de temperatura del líquido: de -10°C a +110°C

Presión máxima de trabajo: 10 bar (1000 kPa)

Grado de protección: IP 44

Clase de aislamiento: F

Instalación: con el eje del motor en posición HORIZONTAL

Tensión de alimentación estándar: monofásico 1 x 230 V / 50 / 60 Hz

Líquido bombeado: limpio, sin sustancias sólidas ni aceites minerales, no viscoso, químicamente neutro, con características similares al agua (concentración máx. glicol 30%)

Versiónes especiales bajo demanda: tensión de alimentación y/o frecuencia alternativas

Accesorios/Conexiones
PÁG. 89-91

DATOS TÉCNICOS

| MODELO | CÓDIGO | PRECIO € | DISTANCIA ENTRE EJES mm | DATOS ELÉCTRICOS | | | RACOR - BAJO PEDIDO | | PRESIÓN MÍNIMA DE AGUA | DATOS HIDRÁULICOS | | | | | | | | | | | | | |
|---------------------|----------|----------|-------------------------|------------------|------------|-------------|---------------------|---------------|------------------------|---------------------------|-----|-----|-----|-----|-----|-----|-----|--|--|--|--|--|--|
| | | | | ALIMENT. 50 Hz | P1 RANGO W | In A | ESTÁNDAR | ESPECIAL | | Q m ³ /h l/min | 0 | 0,6 | 1,2 | 1,8 | 2,4 | 3 | 4,2 | | | | | | |
| EVOTRON 40/130 | 60143302 | 234,00 | 130 | 1x230V | 5 - 27 | 0,05 - 0,26 | 1" F | ¾" F 1¼" M | T° + 90°C m.c.a. 10 | H (m) | 4 | 3,2 | 2,3 | 1,7 | 1,1 | | | | | | | | |
| EVOTRON 40/130(1/2) | 60143355 | 234,00 | 130 | 1x230V | 5 - 27 | 0,05 - 0,26 | ½" F | - | T° + 90°C m.c.a. 10 | | | | | | | | | | | | | | |
| EVOTRON 40/180 | 60143358 | 234,00 | 180 | 1x230V | 5 - 27 | 0,05 - 0,26 | 1" F | ¾" F 1¼" M | T° + 90°C m.c.a. 10 | | | | | | | | | | | | | | |
| EVOTRON 40/180X | 60143361 | 239,00 | 180 | 1x230V | 5 - 27 | 0,05 - 0,26 | 1¼" F | - | T° + 90°C m.c.a. 10 | | | | | | | | | | | | | | |
| EVOTRON 60/130 | 60143303 | 279,00 | 130 | 1x230V | 5 - 43 | 0,05 - 0,40 | 1" F | ¾" F 1¼" M | T° + 90°C m.c.a. 10 | | | | | | | | | | | | | | |
| EVOTRON 60/130(1/2) | 60143356 | 279,00 | 130 | 1x230V | 5 - 43 | 0,05 - 0,40 | ½" F | - | T° + 90°C m.c.a. 10 | | | | | | | | | | | | | | |
| EVOTRON 60/180 | 60143359 | 279,00 | 180 | 1x230V | 5 - 43 | 0,05 - 0,40 | 1" F | ¾" F 1¼" M | T° + 90°C m.c.a. 10 | | | | | | | | | | | | | | |
| EVOTRON 60/180X | 60143362 | 283,00 | 180 | 1x230V | 5 - 43 | 0,05 - 0,40 | 1¼" F | - | T° + 90°C m.c.a. 10 | | | | | | | | | | | | | | |
| EVOTRON 80/130 | 60143304 | 375,00 | 130 | 1x230V | 5 - 66 | 0,06 - 0,60 | 1" F | ¾" F 1¼" M | T° + 90°C m.c.a. 10 | | | | | | | | | | | | | | |
| EVOTRON 80/130(1/2) | 60143357 | 375,00 | 130 | 1x230V | 5 - 66 | 0,06 - 0,60 | ½" F | - | T° + 90°C m.c.a. 10 | | | | | | | | | | | | | | |
| EVOTRON 80/180 | 60143360 | 375,00 | 180 | 1x230V | 5 - 66 | 0,06 - 0,60 | 1" F | ¾" F 1¼" M | T° + 90°C m.c.a. 10 | 8 | 7,8 | 6 | 4,8 | 3,9 | 3,1 | 1,6 | | | | | | | |
| EVOTRON 80/180X | 60143363 | 380,00 | 180 | 1x230V | 5 - 66 | 0,06 - 0,60 | 1¼" F | - | T° + 90°C m.c.a. 10 | | | | | | | | | | | | | | |

* Los valores hidráulicos se refieren a velocidad máxima y a versiones simples

Frecuencia de funcionamiento: 50 Hz

EVOTRON

CIRCULADOR ELECTRÓNICO ROTOR HÚMEDO

EVOTRON 40

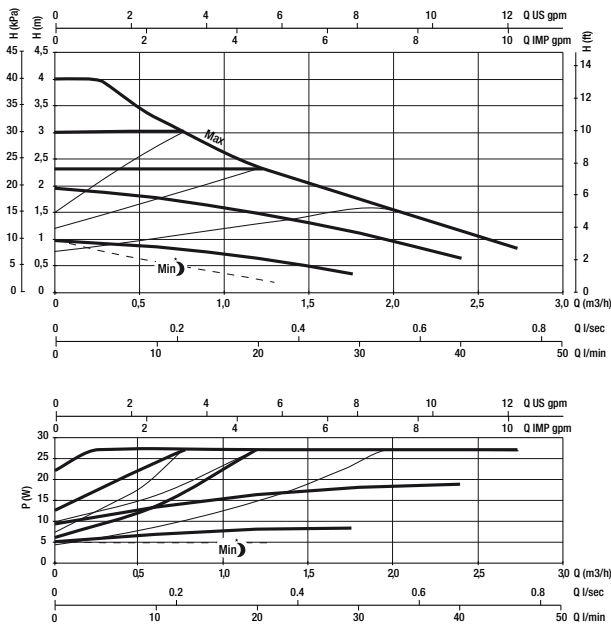

EVOTRON 60

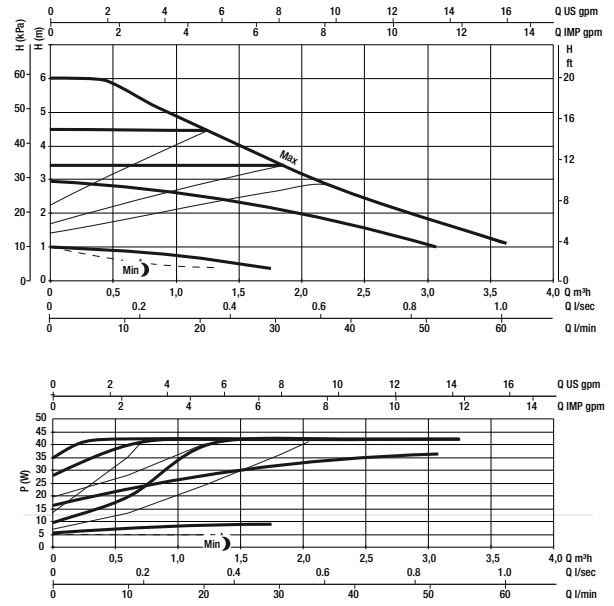

EVOTRON 80

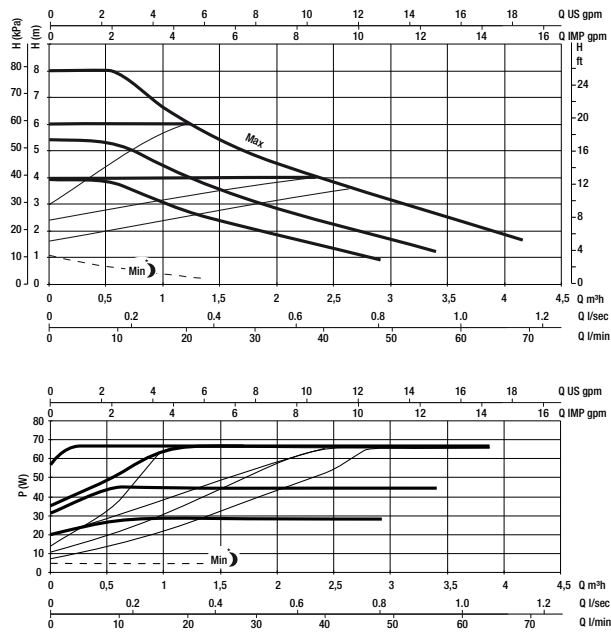

DIMENSIONES Y PESOS

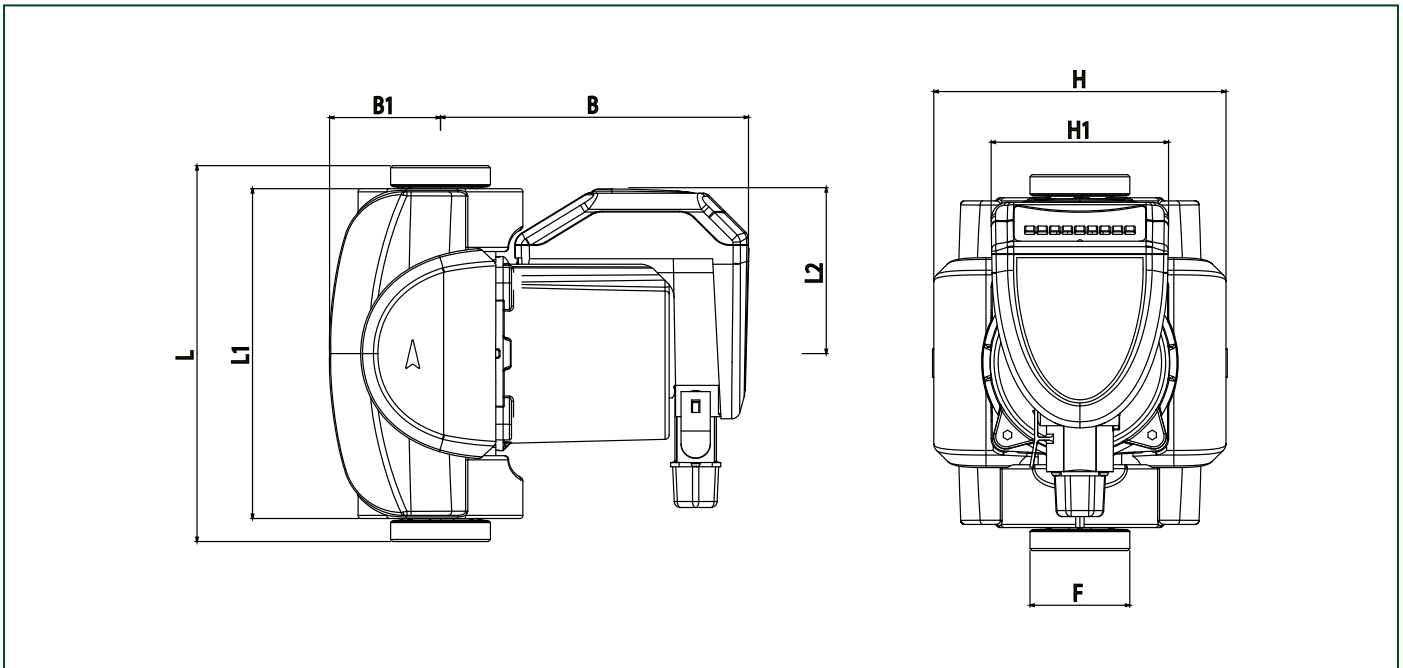

| MODELO | L | L1 | L2 | B | B1 | H | H1 | F | DIMENSIONES EMBALAJE | | | PESO KG | CANT. x PALÉ |
|---------------------|-----|-----|------|-------|----|-----|----|-------|----------------------|-----|-----|---------|--------------|
| | | | | | | | | | L | B | H | | |
| EVOTRON 40/130 | 130 | 158 | 79.5 | 147.5 | 53 | 140 | 85 | 1"1/2 | 148 | 193 | 217 | 2.7 | 120 |
| EVOTRON 40/130(1/2) | 130 | 158 | 79.5 | 147.5 | 53 | 140 | 85 | 1" | 148 | 193 | 217 | 2.7 | 120 |
| EVOTRON 40/180 | 180 | 158 | 79.5 | 147.5 | 53 | 140 | 85 | 1"1/2 | 148 | 193 | 217 | 2.9 | 120 |
| EVOTRON 40/180X | 180 | 158 | 79.5 | 147.5 | 53 | 140 | 85 | 2" | 148 | 193 | 217 | 2.9 | 120 |
| EVOTRON 60/130 | 130 | 158 | 79.5 | 147.5 | 53 | 140 | 85 | 1"1/2 | 148 | 193 | 217 | 2.7 | 120 |
| EVOTRON 60/130(1/2) | 130 | 158 | 79.5 | 147.5 | 53 | 140 | 85 | 1" | 148 | 193 | 217 | 2.7 | 120 |
| EVOTRON 60/180 | 180 | 158 | 79.5 | 147.5 | 53 | 140 | 85 | 1"1/2 | 148 | 193 | 217 | 2.9 | 120 |
| EVOTRON 60/180X | 180 | 158 | 79.5 | 147.5 | 53 | 140 | 85 | 2" | 148 | 193 | 217 | 2.9 | 120 |
| EVOTRON 80/130 | 130 | 158 | 79.5 | 147.5 | 53 | 140 | 85 | 1"1/2 | 148 | 193 | 217 | 2.7 | 120 |
| EVOTRON 80/130(1/2) | 130 | 158 | 79.5 | 147.5 | 53 | 140 | 85 | 1" | 148 | 193 | 217 | 2.7 | 120 |
| EVOTRON 80/180 | 180 | 158 | 79.5 | 147.5 | 53 | 140 | 85 | 1"1/2 | 148 | 193 | 217 | 2.9 | 120 |
| EVOTRON 80/180X | 180 | 158 | 79.5 | 147.5 | 53 | 140 | 85 | 2" | 148 | 193 | 217 | 2.9 | 120 |