

# KLM - KLP / DKLM- DKLP

## BOMBA EN LÍNEA



**CALEFACCIÓN, ACONDICIONAMIENTO, REFRIGERACIÓN,  
PANELES SOLARES Y ACS**

Cuerpo de la bomba y soporte del motor de fundición. Bocas embridadas PN 10, con agujeros roscados para manómetros de control. Rodete de tecnopolímero. Cierre mecánico de carbón/cerámica. Motor síncrono, de cuatro polos para las series KLM y DKLM y de dos polos para las series KLP y DKLP. Protección termoamperimétrica incorporada y condensador permanente en la versión monofásica.

Para la protección del motor trifásico se recomienda montar un dispositivo remoto de protección de acuerdo con las normas vigentes.

La versión doble incorpora una válvula anti-retorno automática en la boca de impulsión y brida ciega.

**Rango de funcionamiento:** de 2 a 67 m<sup>3</sup>/h con altura de elevación de hasta 13,7 metros.

**Rango temperatura del líquido:** de -15°C a +120°C.

**Líquido bombeado:** limpio, sin sustancias sólidas ni abrasivas, no viscoso, no agresivo, no cristalizado y químicamente neutro.

**Temperatura ambiente máxima:** +40°C.

**Presión máxima de trabajo:** 10 bar (1000 kPa).

**Grado de protección:** IP 55.

**Clase de aislamiento:** F.

**Bridas de serie:** PN 10/PN 6.

**Contrabridas roscadas o con cuello para soldar bajo pedido.**

**Accesorios/Conexiones**  
**PÁG. 140**

## DATOS TÉCNICOS - KLM/KLP SIMPLE EMBRIDADA

KLM - 1400 r.p.m. 1/min - 4 polos

KLP - 2800 r.p.m. 1/min - 2 polos

MODELO	CÓDIGO	PRECIO €	DATOS ELÉCTRICOS			DISTANCIA ENTRE EJES mm	CONEXIÓN BOMBA	
			ALIMENTACIÓN 50 Hz	P2 NOMINAL				
				kW	HP	In A		
KLM 40-300 M	105110404	655,00	1 x 230 V ~	0,25	0,33	0,9	250	DN 40
KLM 40-300 T	105110014	592,00	3 x 230 - 400 V ~	0,25	0,33	0,9-0,55	250	DN 40
KLP 40-600 M	105110414	655,00	1 x 230 V ~	0,37	0,5	3	250	DN 40
KLP 40-600 T	105110214	592,00	3 x 230 - 400 V ~	0,37	0,5	1,7-1	250	DN 40
KLP 40-900 M	105110424	655,00	1 x 230 V ~	0,37	0,5	3,2	250	DN 40
KLP 40-900 T	105110224	592,00	3 x 230 - 400 V ~	0,37	0,5	1,9-1,1	250	DN 40
KLP 40-1200 M	105110434	694,00	1 x 230 V ~	0,55	0,75	3,4	250	DN 40
KLP 40-1200 T	105110234	633,00	3 x 230 - 400 V ~	0,55	0,75	2-1,2	250	DN 40
KLM 50-300 M	105110444	978,00	1 x 230 V ~	0,25	0,33	0,9	280	DN 50
KLM 50-300 T	105110054	902,00	3 x 230 - 400 V ~	0,25	0,33	1-0,6	280	DN 50
KLM 50-600 M	105110454	978,00	1 x 230 V ~	0,25	0,33	1,4	280	DN 50
KLM 50-600 T	105110074	902,00	3 x 230 - 400 V ~	0,25	0,33	1,2-0,7	280	DN 50
KLP 50-900 M	105110464	998,00	1 x 230 V ~	0,75	1	3,3	280	DN 50
KLP 50-900 T*	60145205	1.034,00	3 x 230 - 400 V ~	0,75	1	2,8/1,6	280	DN 50
KLP 50-1200 M	105110474	998,00	1 x 230 V ~	0,75	1	4,2	280	DN 50
KLP 50-1200 T*	60145206	1.034,00	3 x 230 - 400 V ~	0,75	1	3,2/1,8	280	DN 50
KLM 65-300 T	105110094	912,00	3 x 230 - 400 V ~	0,25	0,33	1/0,6	340	DN 65
KLM 65-600 T	105110114	912,00	3 x 230 - 400 V ~	0,37	0,5	1,2/0,7	340	DN 65
KLP 65-900 T*	60145819	1.084,00	3 x 230 - 400 V ~	1,1	1,5	4/2,35	340	DN 65
KLP 65-1200 T*	60145820	1.084,00	3 x 230 - 400 V ~	1,1	1,5	4,7/2,7	340	DN 65
KLM 80-300 T	105110134	923,00	3 x 230 - 400 V ~	0,25	0,33	1,2/0,7	360	DN 80
KLM 80-600 T*	60146973	1.050,00	3 x 230 - 400 V ~	0,75	1	2,8/1,6	360	DN 80
KLP 80-900 T*	60145915	1.325,00	3 x 230 - 400 V ~	1,84	2,5	5,2/3	360	DN 80
KLP 80-1200 T*	60145917	1.325,00	3 x 230 - 400 V ~	1,84	2,5	6,6/3,8	360	DN 80

\* MOTOR IE2



# KLM - KLP / DKLM- DKLP

## BOMBA EN LÍNEA

### DATOS TÉCNICOS - DKLM/DKLP GEMELA EMBRIDADA

DKLM - 1400 r.p.m. 1/min - 4 polos  
DKLP - 2800 r.p.m. 1/min - 2 polos

MODELO	CÓDIGO	PRECIO €	DATOS ELÉCTRICOS				DISTANCIA ENTRE EJES mm	CONEXIÓN BOMBA
			ALIMENTACIÓN 50 Hz	P2 NOMINAL		In A		
				kW	HP			
DKLM 40-300 M	105210404	1.273,00	1 x 230V ~	0,25	0,33	0,9	250	DN 40
DKLM 40-300 T	105210014	1.164,00	3 x 230 - 400V ~	0,25	0,33	0,9-0,55	250	DN 40
DKLP 40-600 M	105210414	1.273,00	1 x 230V ~	0,37	0,5	3	250	DN 40
DKLP 40-600 T	105210214	1.164,00	3 x 230 - 400V ~	0,37	0,5	1,7-1	250	DN 40
DKLP 40-900 M	105210424	1.273,00	1 x 230V ~	0,37	0,5	3,2	250	DN 40
DKLP 40-900 T	105210224	1.164,00	3 x 230 - 400V ~	0,37	0,5	1,9-1,1	250	DN 40
DKLP 40-1200 M	105210434	1.324,00	1 x 230V ~	0,55	0,75	3,4	250	DN 40
DKLP 40-1200 T	105210234	1.203,00	3 x 230 - 400V ~	0,55	0,75	2-1,2	250	DN 40
DKLM 50-300 M	105210444	1.860,00	1 x 230V ~	0,25	0,33	0,9	280	DN 50
DKLM 50-300 T	105210054	1.718,00	3 x 230 - 400V ~	0,25	0,33	1-0,6	280	DN 50
DKLM 50-600 M	105210454	1.860,00	1 x 230V ~	0,25	0,33	1,4	280	DN 50
DKLM 50-600 T	105210074	1.718,00	3 x 230 - 400V ~	0,25	0,33	1,2-0,7	280	DN 50
DKLP 50-900 M	105210464	1.892,00	1 x 230V ~	0,75	1	3,3	280	DN 50
DKLP 50-900 T*	60145209	1.987,00	3 x 230 - 400V ~	0,75	1	2,8/1,6	280	DN 50
DKLP 50-1200 M	105210474	1.892,00	1 x 230V ~	0,75	1	4,2	280	DN 50
DKLP 50-1200 T*	60145210	1.987,00	3 x 230 - 400V ~	0,75	1	3,2/1,8	280	DN 50
DKLM 65-300 T	105210094	1.751,00	3 x 230 - 400V ~	0,25	0,33	1/0,6	340	DN 65
DKLM 65-600 T	105210114	1.751,00	3 x 230 - 400V ~	0,37	0,5	1,2/0,7	340	DN 65
DKLP 65-900 T*	60145826	2.082,00	3 x 230 - 400V ~	1,1	1,5	4/2,35	340	DN 65
DKLP 65-1200 T*	60145827	2.082,00	3 x 230 - 400V ~	1,1	1,5	4,7/2,7	340	DN 65
DKLM 80-300 T	105210134	1.771,00	3 x 230 - 400V ~	0,25	0,33	1,2/0,7	360	DN 80
DKLM 80-600 T*	60146983	1.989,00	3 x 230 - 400V ~	0,75	1	2,8/1,6	360	DN 80
DKLP 80-900 T*	60145933	2.521,00	3 x 230 - 400V ~	1,84	2,5	5,2/3	360	DN 80
DKLP 80-1200 T*	60145935	2.521,00	3 x 230 - 400V ~	1,84	2,5	6,6/3,8	360	DN 80

\* MOTOR IE2

Brida ciega suministrada de serie en la versión gemela

### KLM - KLP - DKLM - DKLP - DATOS HIDRÁULICOS

SIMPLE		DOBLE		P2 NOMINAL		Q (m³/h)	H (m)																	
MONOFÁSICO	TRIFÁSICO	MONOFÁSICO	TRIFÁSICO	kW	HP		0	1,2	2,4	3,6	4,8	6	7,2	8,4	9,6	12	14,4	16,8	18	24	30	36	48	60
						0	20	40	60	80	100	120	140	160	200	240	280	300	400	500	600	800	1000	
KLM 40/300 M	KLM 40/300 T	DKLM 40/300 M	DKLM 40/300 T	0,25	0,33	3,4		3,2	3	2,6	2,3	1,7												
KLP 40/600 M	KLP 40/600 T	DKLP 40/600 M	DKLP 40/600 T	0,37	0,5	8,2				7,8	7,4	6,9	6,3	5,7	4									
KLP 40/900 M	KLP 40/900 T	DKLP 40/900 M	DKLP 40/900 T	0,37	0,5	10,2				9,8	9,4	8,8	8,2	7,4	5,6									
KLP 40/1200 M	KLP 40/1200 T	DKLP 40/1200 M	DKLP 40/1200 T	0,55	0,75	13,7				13,2	12,6	11,9	11,2	10,4	8,4	5,9								
KLM 50/300 M	KLM 50/300 T	DKLM 50/300 M	DKLM 50/300 T	0,25	0,33	2,9				2,8	2,7	2,6	2,5	2,3	1,8	1,3								
KLM 50/600 M	KLM 50/600 T	DKLM 50/600 M	DKLM 50/600 T	0,25	0,33	5,4				5,2	4,9	4,7	4,5	4,3	3,8	3,2	2,5	2						
KLP 50/900 M	KLP 50/900 T	DKLP 50/900 M	DKLP 50/900 T	0,75	1	8,9					8,8	8,7	8,6	8,5	8	7,4	6,6	6,3	3,9					
KLP 50/1200 M	KLP 50/1200 T	DKLP 50/1200 M	DKLP 50/1200 T	0,75	1	12					12	11,8	11,6	11	10,5	9,8	9	8,6	6,2					
-	KLM 65/300 T	-	DKLM 65/300 T	0,25	0,33	3,1					3	2,9	2,8	2,7	2,6	2,4	2	1,8						
-	KLM 65/600 T	-	DKLM 65/600 T	0,37	0,5	5,5							5,3	5	4,7	4,6	4	3,8	2,5					
-	KLP 65/900 T	-	DKLP 65/900 T	1,1	1,5	9								8,8	8,6	8,5	8,1	8	7	5,5	3,5			
-	KLP 65/1200 T	-	DKLP 65/1200 T	1,1	1,5	12									11,6	11,4	11,2	11	10	8,8	6,7			
-	KLM 80/300 T	-	DKLM 80/300 T	0,25	0,33	3,3									3,2	3,1	3	2,9	2,7	2	1,2			
-	KLM 80/600 T	-	DKLM 80/600 T	0,75	1	5,7										5,8	5,8	5,7	5,5	5	4,3	2,5		
-	KLP 80/900 T	-	DKLM 80/900 T	1,84	2,5	8,8										8,7	8,6	8,5	8,4	8	7,7	6		
-	KLP 80/1200 T	-	DKLP 80/1200 T	1,84	2,5	11,8													11,6	11,5	11	9,7	7,2	

\* Los valores hidráulicos se refieren a velocidad máxima y a versiones simples

# KLM - KLP / DKLM- DKLP

## BOMBA EN LÍNEA

### DIMENSIONES Y PESOS

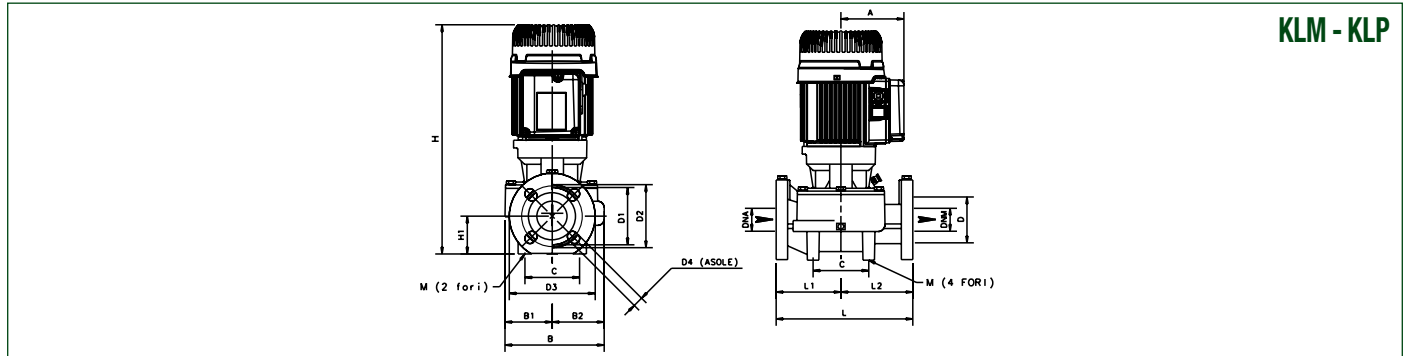

**KLM - KLP**

MODELO	A	B	B1	B2	C	DNA	DNM	D	D1	D2	D3	D4	H	H1	L	L1	L2	M	DIMENSIONES EMBALAJE			PESO KG	CANT. x PALÉ
																			L/A	L/B	H		
KLM 40/300	110	179	82	97	100	40	40	80	100	110	150	4 ranuras 18x23	395	66	250	125	125	2 agujeros 10	470	280	330	21,1	12
KLP 40/600	110	179	82	97	100	40	40	80	100	110	150		395	66	250	125	125		470	280	330	22,5	12
KLP 40/900	110	179	82	97	100	40	40	80	100	110	150		395	66	250	125	125		470	280	330	22,5	12
KLP 40/1200	110	179	82	97	100	40	40	80	100	110	150		395	66	250	125	125		470	280	330	23,2	12
KLM 50/300	110	204	94	110	100	50	50	90	110	125	165	4 ranuras 18x25,5	414	73	280	140	170	2 agujeros 10	470	280	330	24,6	12
KLM 50/600	110	204	94	110	100	50	50	90	110	125	165		414	73	280	140	170		470	280	330	24,6	12
KLP 50/900	110	204	94	110	100	50	50	90	110	125	165		414	73	280	140	170		470	280	330	26,2	12
KLP 50/1200	110	204	94	110	100	50	50	90	110	125	165		414	73	280	140	170		470	280	330	26,3	12
KLM 65/300	110	228	99	129	100	65	65	110	130	145	185	4 ranuras 18x25,5	433	82	340	170	170	2 agujeros 12	510	310	470	29,3	8
KLM 65/600	110	228	99	129	100	65	65	110	130	145	185		433	82	340	170	170		510	310	470	29,5	8
KLP 65/900	110	228	99	129	100	65	65	110	130	145	185		433	82	340	170	170		510	310	470	35	8
KLP 65/1200	110	228	99	129	100	65	65	110	130	145	185		433	82	340	170	170		510	310	470	35	8
KLM 80/300	110	229	99	130	115	80	80	128	150	160	200	4 ranuras 18x23	453	97	360	190	170	2 agujeros 12	510	310	470	32,5	8
KLM 80/600	110	229	99	130	115	80	80	128	150	160	200		453	97	360	190	170		510	310	470	36,7	8
KLP 80/900	110	229	99	130	115	80	80	128	150	160	200		453	97	360	190	170		510	310	470	39,6	8
KLP 80/1200	110	229	99	130	115	80	80	128	150	160	200		453	97	360	190	170		510	310	470	40	8

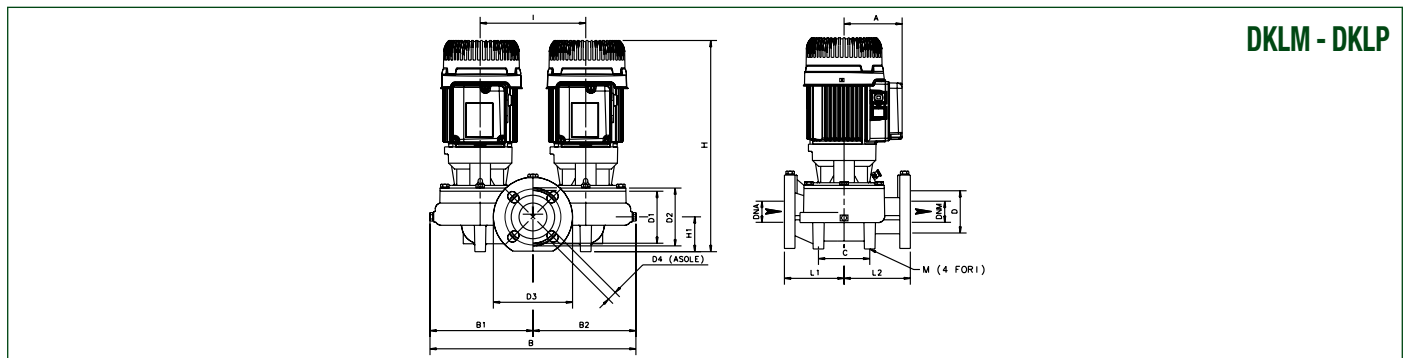

**DKLM - DKLP**

MODELO	A	B	B1	B2	C	DNA	DNM	D	D1	D2	D3	D4	H	H1	I	L	L1	L2	M	DIMENSIONES EMBALAJE			PESO KG	CANT. x PALÉ
																				L/A	L/B	H		
DKLM 40/300	110	372	185	187	100	40	40	80	100	110	150	4 ranuras 18x23	400	55	200	250	125	125	4 agujeros 10	530	280	470	38,2	8
DKLP 40/600	110	372	185	187	100	40	40	80	100	110	150		400	55	200	250	125	125		530	280	470	41,8	8
DKLP 40/900	110	372	185	187	100	40	40	80	100	110	150		400	55	200	250	125	125		530	280	470	41,8	8
DKLP 40/1200	110	372	185	187	100	40	40	80	100	110	150		400	55	200	250	125	125		530	280	470	41,8	8
DKLM 50/300	110	434	217	217	120	50	50	90	110	125	165	4 ranuras 18x25,5	410	73	240	280	140	140	4 agujeros 14	540	420	610	51	2
DKLM 50/600	110	434	217	217	120	50	50	90	110	125	165		410	73	240	280	140	140		540	420	610	52	2
DKLP 50/900	110	434	217	217	120	50	50	90	110	125	165		410	73	240	280	140	140		540	420	610	54	2
DKLP 50/1200	110	434	217	217	120	50	50	90	110	125	165		410	73	240	280	140	140		540	420	610	54	2
DKLM 65/300	110	455	226	229	140	65	65	110	130	145	185	4 ranuras 18x25,5	430	82	240	340	170	170	4 agujeros 14	540	420	610	55	2
DKLM 65/600	110	455	226	229	140	65	65	110	130	145	185		430	82	240	340	170	170		540	420	610	62	2
DKLP 65/900	110	455	226	229	140	65	65	110	130	145	185		430	82	240	340	170	170		540	420	610	66	2
DKLP 65/1200	110	455	226	229	140	65	65	110	130	145	185		430	82	240	340	170	170		540	420	610	66	2
DKLM 80/300	110	463	230	233	150	80	80	128	150	150	200	4 ranuras 18x23	445	97	240	360	190	170	4 agujeros 14	540	420	610	62	2
DKLM 80/600	110	463	230	233	150	80	80	128	150	150	200		445	97	240	360	190	170		540	420	610	70	2
DKLP 80/900	110	463	230	233	150	80	80	128	150	150	200		445	97	240	360	190	170		540	420	610	76	2
DKLP 80/1200	110	463	230	233	150	80	80	128	150	150	200		445	97	240	360	190	170		540	420	610	76	2