

Obras de referencia

La ingeniería eficiente **ESPA** está presente en las obras singulares y representativas de más de 75 países.

Con una fabricación de más de 800.000 bombas y 5.000 equipos de presurización anuales, **ESPA** es garantía de calidad y fiabilidad, cualidades sin duda imprescindibles en nuestra gama de sistemas de protección contra incendios.

Las referencias que le presentamos a continuación son reflejo del servicio y garantías que ofrecemos en todos nuestros equipos de presurización, cumpliendo con las exigencias de nuestros clientes en la seguridad de sus instalaciones.

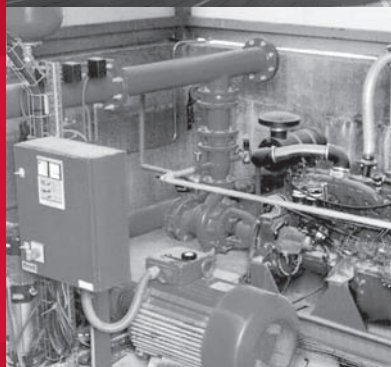

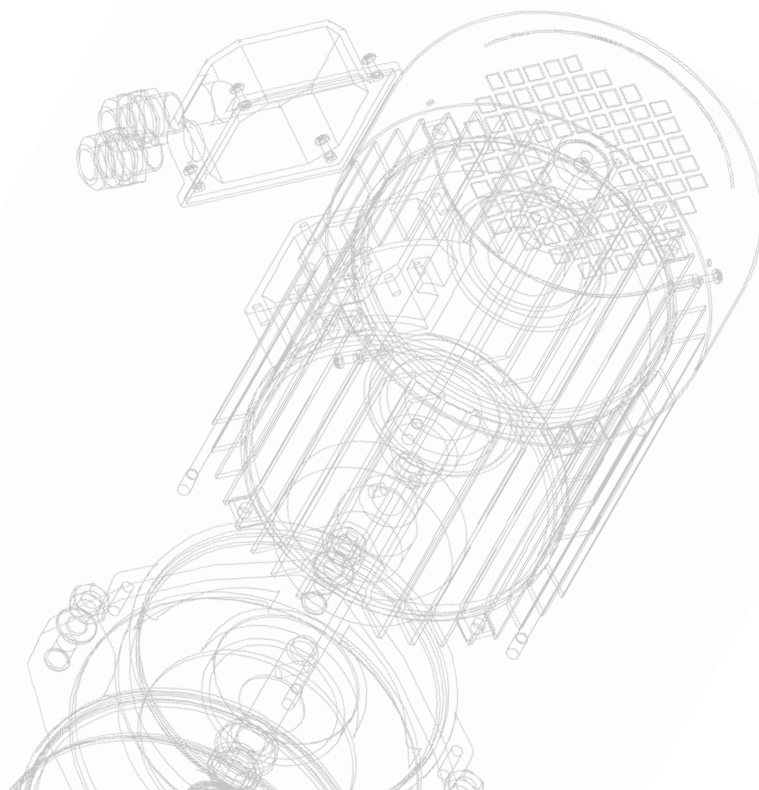

OBRA DE REFERENCIA	EQUIPO	LOCALIZACIÓN
3C PALETS	UE 2460	MARTORELL
AEROPUERTO	CE2D 500105	BARCELONA
ALIMERKA	UD 1260	VALLADOLID
ALIMERKA VILLA DEL PRADO	UD 1285	VILLA DEL PRADO
AMPLIACIÓN DE LA UNIVERSIDAD SAN PABLO	UE 1270	ALCORCÓN
ANJA INSTAL-LACIONS	UE 1260	LLEIDA
APARCAMIENTO PÚBLICO	U2E 1265	MÓSTOLES
APRESLAN, S.A.	UED 6050	SABADELL
ASSOCIATS BEREGUR	UE 1.250	LA POBLA DE MAFUMET
BENET ORTI	CED 24085	LA SENIA
BIBLIOTECA DE ILLESCAS	U2E 1255	ILLESCAS
BOMBAS AGP	CED 28055	JEREZ DE LA FRONTERA
CAMPOFRÍO	C3D 420105	BURGOS
CASA DE COLÒNIES MAS LLOP	UE 6045	CALDES DE MALAVELLA
CASINO IBIZA	UED 2460	IBIZA
CASTELLÓN CENTER (CIVIS HOTELES)	UE 4880	CASTELLÓN
CEIP CUBELLES	UED 1270	CUBELLES
CEIP MOLINS	UE 1245	MOLINS DE REI
CEIP SANT JERONI	UE 1245	SANT PERE DE RIUDEBITLLES
CEIP VILAFRANCA	UD 1260	VILAFRANCA DEL PENEDÈS
CENTRO CONCERTADO DE DÍA DE LA TERCERA EDAD	UE 1260	USERA
CENTRE DE CONVENCIONS DE SABADELL	U2E 1255	SABADELL

OBRA DE REFERENCIA	EQUIPO	LOCALIZACIÓN
CENTRO DE SALUD	U2E 1865	ALCORCÓN
CENTRO DE SALUD DE CASAS IBÁÑEZ	UED 1265	MADRID
CENTRO DE SALUD MIGUEL DE CERVANTES	UE 1.250	ALCALÁ DE HENARES
CENTRO DEPORTIVO LANGREO	UE 2470	LANGREO
CENTRO LOGÍSTICO DE MERCADONA	RED 28070	SANT SADURNÍ
CENTRO OTENCIA ALGETE	CED 1270	ALGETE
CENTRO POLIVALENTE VALLECAS	U2E 1255	MADRID
CETILE (CENTRO DE TRANSPORTE INTEGRAL DE LEÓN)	CE2D 540/110	VILLADANGOS DEL PÁRAMO
CLÍNICA MONTECANAL	U2E 1270	ZARAGOZA
COLEGIO AJALVIR	UED 1260	AJALVIR
COLEGIO CEIP LA ATALAYA	UD 1260	PALAZUELOS DE ERESMA
COL·LEGI DE RODA DE BARÀ	UED 1245	RODA DE BARÀ
COMERCIAL HOSTELERÍA ANMA	CED 34570	LA ROCA DEL VALLÈS
COMERCIAL REDIVA	UD 1.250	EL VENDRELL
COMPLEX EGARA MOSSOS	RE 20070	SABADELL
CONCESIONARIO VOLKSWAGEN “EL NOU”	UE 1880	REUS
CONJUNTO RESIDENCIAL LOS ARRAYANES	UE 4845	MARBELLA
CONSELL COMARCAL DE LA CONCA DE BARBERÀ	UED 8490	TARRAGONA
CONSELL COMARCAL DEL PALLARS JUSSÀ	C2E 1265	TREMP
CONSERVATORIO DEL LICEU	UE 1265	BARCELONA
CONSTRUYE ADISA	UED 1280	SAN SEBASTIÁN DE LOS REYES
DEPARTAMENT D'INTERIOR GENCAT	C2E 1290	BARCELONA
EDIFICIO ALCOBENDAS	UED 8480	ALCOBENDAS
EDIFICIO ASOC. PRO-HUÉRFANOS DE LA GUARDÍA CIVIL	UE 1270	MADRID
EDIFICIO MIRADOR SENSAL 2	UE 1.250	CASTELLÓN
EDIFICIO PARQUE UNIVERSIDAD	UE 1.250	SAN VICENT DEL RASPEIG
EDIFICIO PINAR	UE 1260	LAS ROZAS
EDIFICIO SENSAL	UE 1.250	CASTELLÓN
EMAIN	UED 1245	VILANOVA I LA GELTRÚ
EROSKI	UE 1280	OVIEDO
ESCOLA JOAN XXIII	UED 1270	TARRAGONA
ESCUELA DE POLICÍA	U2E 12050	ÁVILA
ESTACIÓN DE BOMBEO	CE2D 250105	BARCELONA
ESTANQUE DE TORRENTAS	U2E 1260	MADRID
ESTIVAL PARK SALOU	UE 1290	SALOU
FACULTAD DE TECNOLOGÍA DE SAN DÁMASO	U2E 1285	MADRID
GALLETAS GULLÓN	CE2D 42095	BURGOS

OBRA DE REFERENCIA	EQUIPO	LOCALIZACIÓN
GARAJE MONTECARLO	U2E 1260	MÓSTOLES
GARAJE MÓSTOLES	U2E 1260	MÓSTOLES
GUASCH HERMANOS, S.A.	UD 6050	CAPELLADES
HOSPITAL ARNAU DE VILANOVA	U2E 1260	LLEIDA
HOSTAL BARAJAS	U2E 1270	BARAJAS
HOTEL AEROPUERTO	UE 1260	GIRONA
HOTEL BISNET	CE 1270	MOLLET DEL VALLÈS
HOTEL CAMINO DE SANTIAGO	UE 2485	LEÓN
HOTEL CATEDRAL	UE 1270	BARCELONA
HOTEL CONDRES	UED 1285	MADRID
HOTEL LAS MELERAS	UD 1245	PUEBLA DE SANABRIA
HOTEL REAL ILLESCAS	UE 1260	ILLESCAS
HOTEL VINCCI	UE 1285	BARCELONA
IBERMODUL, S.A.	UED 23480	PALAFOLLS
IES LA BISBAL DEL PENEDÈS	UED 1270	LA BISBAL DEL PENEDÈS
IES LA DEHESILLA	UE 1260	CERCEDILLA
IES PARQUE COIMBRA	U2E 1265	MÓSTOLES
IPS	CED 25080	MORALEDA DE ZAFAYONA
JAIME I (CIVIS HOTELES)	UE 4880	CASTELLÓN
LUMINOSOS ESTEL	UE 1.250	LLEIDA
LUZ (CIVIS HOTELES)	UE 4880	CASTELLÓN
MARTIN'S RACING	UE 1260	EL VENDRELL
MATUTANO	C3D 54090	BURGOS
MERCADONA 3151	RED 9080	PONTEVEDRA
MIQUEL ALIMENTACIÓ	C2D 49090	VILAMALLA
MOTEL SALAMANCA	UE 2465	CALVARRASA DE ABAJO
MUSEO MINERO DE SABERO	UE 1270	SABERO
MUSEO PICASSO	UED 1260	MÁLAGA
MUSEU DALI	CE 8050	FIGUERES
COOPER NEUMÁTICOS, P. I. MAPFRE	UE 10890	ALCALÁ DE HENARES
NOU HOTEL	UE 1275	BENIDORM
OBRA AMPLIACIÓN DE ESTANCIA TEMPORAL INMIGRACIÓN	CED 1875	MELILLA
OBRA TN 8 NAVES IND. CLASA	CED 32.080	MADRID
ONDE 2.000	UE2D 132105	SESEÑA
PALACIO ARZOBISPAL	UE 1265	SEVILLA
PARC MOBEL	CED 32.080	CASTELLBISBAL
PARQUE TECNOLÓGICO DE LLANERA	CE 1260	MORÉS

OBRA DE REFERENCIA	EQUIPO	LOCALIZACIÓN
PAVELLÓN POLIDEPORTIVO BORRIOL	UE 1265	BORRIOL
PEISA	UE 1245	ALCALÁ DE HENARES
PISCINAS MUNICIPALES	UE 1260	PENDÓN DE BAEZA
PISCINAS MUNICIPALES	UE 1260	CASTELLÓN
POLIDEPORTIVO CERRO ALMODÓVAR	UED 1270	VALLECAS
POLÍGONO CENTRO VÍA	UE 1850	LA MUELA
POLÍGONO PLAZA	C2ED 51095	ZARAGOZA
POLÍGONO VENTORRO DEL CANO	CED 8055	ALCORCÓN
POSMOCAN	CE2D 50090	SESEÑA
PUBLICIDAD NAVARRO	UE 1245	LLEIDA
PUERTO DE CASTELLÓN	UD 1.250	GRAO
RECICLADOS DEL MEDITERRÁNEO	CED 17075	VILLENA
RESIDENCIA DE ANCIANOS DE DÍA VALLECAS	U2E 165	MADRID
RESIDENCIA DE LA TERCERA EDAD	UE 1265	LLORENS DEL PENEDÈS
RESIDENCIA DE LA TERCERA EDAD	UE 1260	PEDREZUELA
RESIDENCIA DE MAYORES	UE 1275	VILANOVA I LA GELTRÚ
RESIDENCIAL LAS AVENIDAS	UE 1.250	SANTA CRUZ DE TENERIFE
SEGUROS SANTA LUCÍA (SEDE CENTRAL)	U2E 12110	MADRID
SABECO BURLADA	C2E 24070	PAMPLONA
SEGURIDAD MANACOR	UE 1 1260	MANACOR
TEATRO AMAYA	C2E 8070	MADRID
TORRE DEL AGUA	U2E 7295	ZARAGOZA
TORRE DEL AGUA	U2E 34060	ZARAGOZA
TORRE TARRAGONA	U2E 125125	BARCELONA
TORRE TARRAGONA	R2E 8445	BARCELONA
TÚNEL BOCA SUR	C2E 120110	LA JONQUERA
URBANIZACIÓN MEDITERRÁNEA	UE 4850	PEÑÍSCOLA
UTE CA L'ARANYÓ	C2E 200100	BARCELONA
VIADER CODINA	UE 1.250	MAÇANET DE LA SELVA
ZONA CENTRO COMERCIAL CARREFOUR	UED 6060	ALICANTE

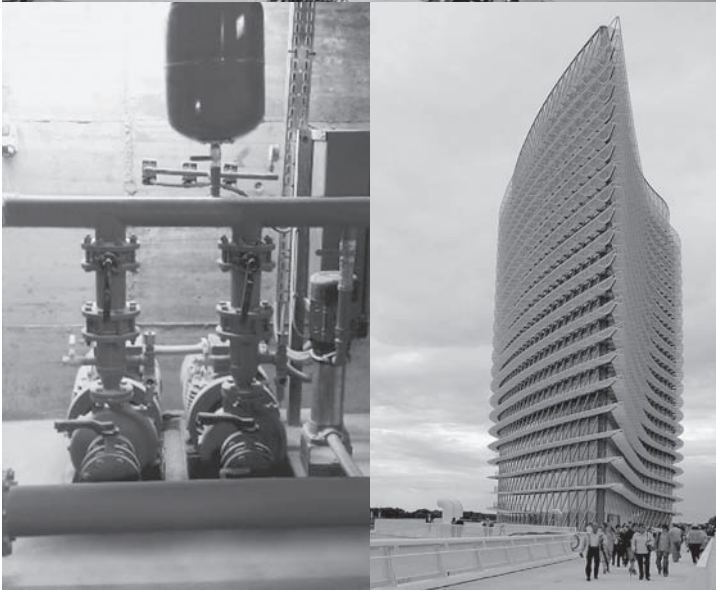

ESPA desarrolla, desde hace más de 15 años, soluciones a medida para todo tipo de instalaciones que precisen de un equipo fiable de presurización contraincendios, asegurando la mejor protección.

Grandes obras representativas de España han confiado en la ingeniería **ESPA**:

- Museos
- Hoteles
- Escuelas
- Edificios singulares
- Centros tecnológicos
- Parques temáticos
- Parques industriales
- Puertos
- Grandes obras de infraestructuras (puentes, túneles, instalaciones ferroviarias, etc)

CAPTA
POTABILIZA
PRESURIZA
RECIRCULA
REUTILIZA
EVACUA
DEPURA

ESPA GROUP está a tu lado
para facilitarte toda la tecnología,
el producto y el servicio que necesitas.